

NÁVOD K POUŽITÍ PRŮTOKOVÉ KONTAKTNÍ CHLAZENÍ LINDR



Úvod :

Děkujeme Vám, že jste se rozhodli zakoupit produkt LINDR.

Tento návod je určen pro modely:

PYGYMY 20, PYGYMY 20/K, PYGYMY 25, PYGYMY 25/K, PYGYMY 30/K profi,
KONTAKT 40, KONTAKT 40/ K, KONTAKT 40/ K profi,
KONTAKT 70, KONTAKT 70/ K,
a modely GREEN LINE:
KONTAKT 115, KONTAKT 115/K, KONTAKT 115/R

Všeobecné instrukce a opatření

Bezpečnostní pokyny:

Při použití dbejte na dodržování základních bezpečnostních pokynů daných výrobcem takového zařízení. Chladicí zařízení je určeno pro průtokové chlazení nápojů. Dodavatel neručí za škody způsobené nesprávným používáním.

ZAŘÍZENÍ NEPOUŽÍVEJTE K JINÝM ÚČELŮM NEŽ JE URČENO VÝROBCEM!

Všeobecná bezpečnostní pravidla

Dodavatel neručí za škody způsobené činností prováděné na tomto zařízení bez dodržování následujících instrukcí.

POZOR:

Před připojením hlavního elektrického přívodu zkontrolujte, zda napětí a kmitočet odpovídá údajům uvedeným na zařízení.

POZOR:

Ujistěte se zda zásuvka do které chladíč připojujete je opatřena dostatečným jističem (16A dle typu) dle ČSN 33 1500.

POZOR:

Před jakýmkoli čištěním nebo údržbou vždy odpojte zařízení od přívodu el. energie: Hlavní spínač (termostat) uveďte do polohy „O“ a vytáhněte zástrčku.

POZOR:

Nikdy nevkládejte nářadí nebo jiné předměty do vrtule ventilátoru.

POZOR:

Nikdy se nedotýkejte elektrických částí mokřýma nebo vlhkýma rukama.

POZOR:

Pro zajištění výkonu chladicí jednotky nikdy neblokuje přívod vzduchu.

ZAŘÍZENÍ NEPOUŽÍVEJTE K JINÝM ÚČELŮM NEŽ JE URČENO VÝROBCEM!

Instalace a umístění :

Chlazení postavte na pevnou podložku do vodorovné polohy a před prvním zapojením jej nechte cca 2 hod. ustálit s okolními podmínkami.

POZOR:

CHLADIČ SE V ŽÁDNÉM PŘÍPADĚ NESMÍ POKLÁDAT NA BOK A TO ANI PŘI PŘEPRAVĚ.

Zařízení používejte nejlépe v chladné a dobře větrané místnosti. Zařízení je určeno k používání při okolní teplotě min. 6°C a max. 28°C. Zařízení se **NESMÍ** používat ani skladovat při okolní teplotě nižší než 0°C. Zařízení je určeno pro používání v normálním prostředí dle ČSN 33 2000-3 a je zařazeno do klimatické třídy N.

NE SMÍ VŠAK BÝT V BLÍZKOSTI TEPELNÝCH ZDROJŮ NEBO VYSTAVENO PŘÍMÉMU SLUNEČNÍMU ŽÁŘENÍ

Pro správný chod je důležité nezakrývat žádný z větracích otvorů.

Upozornění:

El.zařízení se musí revidovat-kontrolovat v termínech dle ČSN 33 1600 osobou znalou a pověřenou. Servis-náhradní díly, předepsané revize a kontroly provádí-zajišťuje fa.LINDR.

Součást balení:

Balení obsahuje výčepní
Výčepní kohout (1.)
(Balení dvou kohoutové-
ho zařízení obsahuje 2ks
výč. kohoutu.)
odkapní misku (2.)
Klíč na kohouty (3.)



Montáž výčepního kohoutu:

1. Páčkou kompenzátoru

(1.) otočte tak, aby směřovala směrem dolů (viz obrázek).

Páčkou kompenzátoru na kohoutu nastavíte optimální a Vámi požadovaný průtok.



2. Kohout nasadíte v kolmé pozici na těsícíhran.



3. Zajistíte převlečnou maticí a točíte směrem doleva. (povolujete směrem doprava)



4. Dotáhněte příloženým klíčem.



5. Na naražec zašroubujte rychlospojku **F 5/8 x 9,5mm** (pivní výstup)



POZOR!

Než našroubujete rychlospojku na závit 5/8 ujistěte se, že na naražeci (vstup vzduchu tlačného média) je vložen retní ventil.



6. Na naražec zašroubujte rychlospojku **F 5/8 x 8,0mm** (vzduchový vstup)

Připojení nápoje:

7. Chladicí zařízení propojte s naražcem zasunutím 3/8 nápojové hadice do rychlospojky umístěné na zadní straně chladiče.



vstup tlačného média



8. Nápojovou hadici 3/8 vedoucí z chladicího zařízení zasuněte do rychlospojky **F 5/8 x 9,5mm** (výstup nápoje na naražeci)



9. Na rychlospojku **F 5/8 x 8 mm** připojte zdroj tlačného média nebo propojte s vestavěným kompresorem.



U modelů s vestavěným vzduchovým kompresorem je postup připojování vzduchové hadice stejný jako při připojování nápojové hadice, pouze jsou použity rychlospojky a hadice o rozměru 5/16 (6x8mm). Rychlospojka na zadní straně chladiče je označena nápisem VZDUCH. (viz. propojení A., C.)

Propojení A: použití pro tlakování vestavěným kompresorem (jednokouhoutové zařízení)

1. Vstup nápoj
2. Výstup vzduch
3. Vypínač kompresoru
4. Naražeč (bajonet, plochý, kombi)
5. Rychlospojka F 5/8 x 9.5mm
6. Rychlospojka F 5/8 x 8 mm
7. Nápoj

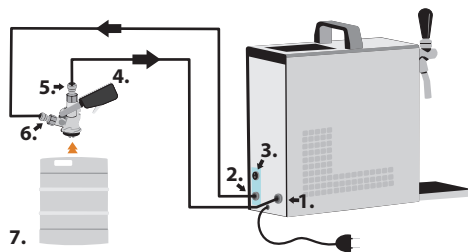

Propojení B: použití pro tlakování mini bombičkou CO2 (jednokouhoutové zařízení)

1. Vstup nápoj
2. Naražeč
- (Bajonet, plochý, kombi)
3. Rychlospojka F 5/8 x 9.5mm
4. Rychlospojka F 5/8 x 8 mm
5. Red.ventil na mini bombičku CO2
6. Rychlospojka F 7/16 x 8mm
7. Nápoj

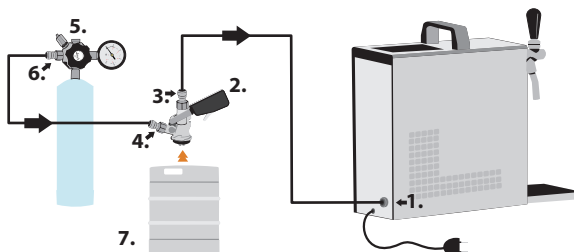

Propojení C: použití pro tlakování vestavěným kompresorem (dvoukouhoutové zařízení)

1. Vstup nápoj
2. Výstup vzduch
3. Naražeč (bajonet, plochý, kombi)
4. Rychlospojka F 5/8 x 9.5mm
5. Rychlospojka F 5/8 x 8 mm
6. Rychlospojka Y 8x8x 8mm
7. Nápoj
8. Vypínač kompresoru

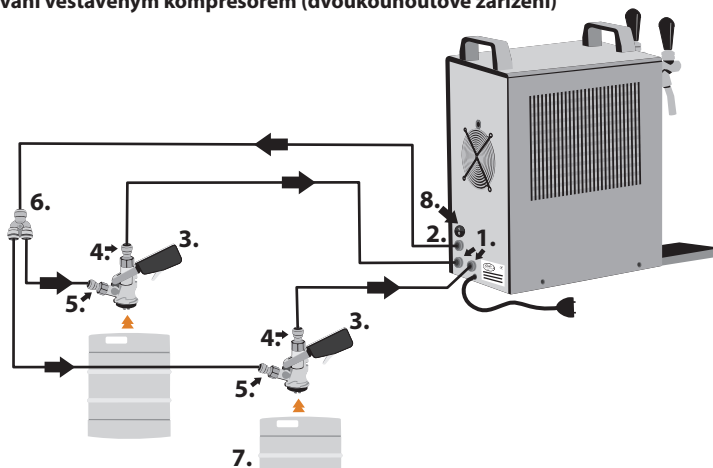

Vestavěný vzduchový kompresor

Pouze u modelů s vestavěným vzduchovým kompresorem (PYGMY 20/K, PYGMY 25/K, PYGMY TOWER 22/K, PYGMY 30/K profi, KONTAKT 40/ K, KONTAKT 40/K profi, KONTAKT 70/ K, KONTAKT 115/ K GREEN LINE).

Vzduchový minikompressor je vestavěn v chladicím zařízení. U modelů Kprofi je možnost plynulé regulace tlaku v rozmezí 1.5-3.0 bar. Hodnota nastaveného tlaku se zobrazí na manometru v barech. Kompresor lze samostatně vypnout vypínačem. Výstup rozvodu vzduchu z chladiče je zakončen rychlospojkou DM 5/16 (8mm) a označen nápisem VZDUCH. Vzduchový kompresor je bezúdržbový, vybaven molekulovým filtrem nasávaného vzduchu.

Propojení D: použití pro tlakování klasickou lahví CO2 (dvoukruhové zařízení)

1. Vstup nápoj
2. Naražec
- (Bajonet, plochý, kombi)
3. Rychlospojka F 5/8 x 9.5mm
4. Rychlospojka F 5/8 x 8 mm
5. Rychlospojka Y 8 x 8 x 8mm
6. Redukční ventil CO2
7. Rychlospojka F 7/16 x 8mm
8. Nápoj

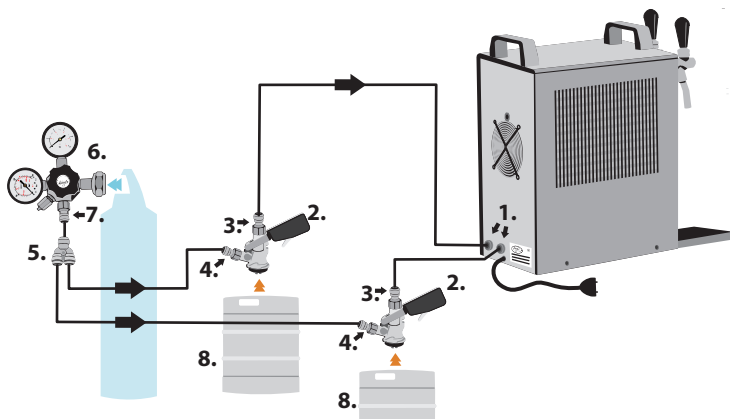

Další možnosti tlakování:

Kompresorem PUMA 1HP a 1/2HP, kompresor LEONARDO 1HP, kompresor AIRCRAFT 1HP, klasickými lahvemi na Biogon N2,

Propojení E: KONTAKT 115 R použití pro tlakování klasickou lahví CO2 (BIOGON - redukce)

1. Vstup nápoj
2. Výstup CO2
3. Ovládání tlaku
4. Naražec
- (Bajonet, plochý, kombi)
5. Rychlospojka F 5/8 x 9.5mm
6. Rychlospojka F 5/8 x 8 mm
7. Vysokotlaká hadice s převlečnou maticí W 21.8, pro tlakovou láhev se závitem G3/4 je potřeba použít redukci pro K 115/R.
8. Nápoj

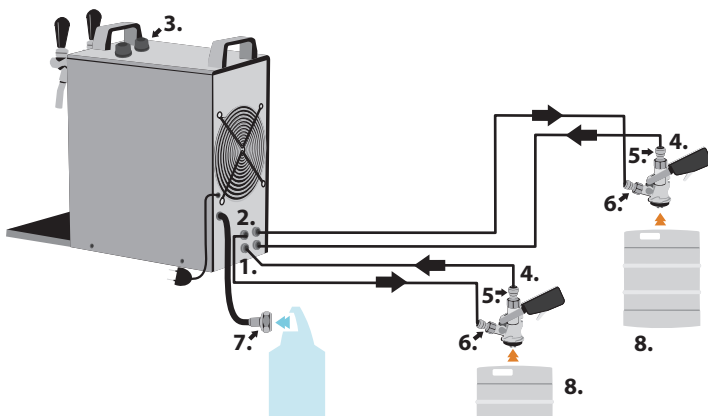

Připojení a regulace KONTAKT 115/ R k tlakové láhvi CO2

1. Našroubujte rychlospojky na naražec (viz. obrázek 5. a 6./ strana 2).
2. Hadici 3/8 a 5/16 vsuňte do rychlospojek na naražeci (viz. obrázek 8. a 9./ strana 2).
3. Hadici 3/8 a 5/16 propojte s rychlospojkami umístěnými na chladičím zařízení dle popisu na etiketě, která je nad rychlospojkami umístěná.
4. Přišroubujte vysokotlakou hadici k tlakové lahvi CO2 za pomoci převlečné matice (č.7).
5. Nasadte naražecí hlavy na sud s nápojem, ale nechte naražecí hlavu v pozici zavřeno (v horní poloze).
6. Otevřete uzávěrací ventil tlakové láhve CO2 a regulačními šrouby na hoře na chladiči (č.3) nastavte požadovaný tlak pro obě vedení, které jsou nezávislé. (Nastavený tlak se zobrazuje na manometrech na čelní straně chladičímho zařízení.)
7. Naražte sud za pomoci naražecí hlavy.

PO ZAPOJENÍ ZKONTROLUJTE JESTLI JSOU VŠECHNY SPOJE DOSTATEČNĚ UTĚSNĚNÉ.

Pokud je vše v pořádku zkontrolujte nastavení termostatu (poloha vypnuto). Připojte chladič do el. sítě. Poté pomocí naražecí naražte sud a natlakujte na požadovaný tlak (1.5-2.6bar) a pohybem páky kohoutu protočte vedením nápoj, v případě že v chladiči jsou zbytky sanitčního roztoku, nebo vody držte páku kohoutu tak dlouho, dokud z kohoutu nepoteče jen nápoj. Nastavte termostat na požadovanou teplotu nápoje. Pokud používáte chladič na chlazení nealkoholických nápojů, nastavte kolečko termostatu max. na stupeň č. 5, jinak by hrozilo zamrznutí nápoje ve vedení chladiče a poškození zařízení.

U MODELŮ S VESTAVĚNÝM KOMPRESOREM JE TLAK NASTAVEN AUTOMATICKY.

Teplota a seřízení :

10. Teplota ochlazeného nápoje řízena mechanickým termostatem v rozmezí 4°C až 10°C. Na termostatu je číselná stupnice od 1 -7.



0= vypnuto



č.1 = max. teplota nápoje 10°C

11. Pokud používáte chladič na chlazení nealkoholických nápojů, nastavte kolečko termostatu maximálně na stupeň č. 5, jinak by hrozilo zamrznutí nápoje ve vedení chladiče a poškození zařízení.



č.7 = min. teplota nápoje 4°C

Elektrická přípojka:

Zařízení má být připojeno ke zdroji napětí 220-240V 50Hz. jistič 16A. Zásuvkový okruh el. instalace musí odpovídat platným předpisům ČSN, EN a ISO. Jestliže je napájecí přívod (kabel) poškozen, musí být nahrazen výrobcem, jeho servisním technikem nebo podobně kvalifikovanou osobou, aby se zabránilo vzniku nebezpečné situace.

Jak pracovat s rychlospojkami:

12. Uchopte rychlospojku a zasuňte hadici směrem do těla rychlospojky až na doraz (cca 1.5 cm). Hadice musí být rovně seříznutá, aby nedošlo k nedokonalému spojení. V případě že nejde hadice zasunout, je potřeba konec navlhčit.

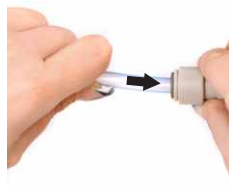

Demontáž rychlospojek:

13. Podržte šedý kroužek směrem k tělu rychlospojky a hadici vytáhněte.

POZOR: když nepřidržíte šedý kroužek a budete tahat za hadici, rychlospojka se ještě více zařízne do hadice.



PŘI DEMONTÁŽI NESMÍ BÝT HADICE POD TLAKEM!

Ochrana životního prostředí.



Třídění odpadu.

Tento výrobek nesmí být likvidován spolu s běžným komunálním odpadem.

Elektroodpad je řešen v rámci Rema Systému (www.remasystem.cz), tel.: +420 225 988 001 (002)



Tříděný odpad umožňuje recyklaci a opětovné využití použitých výrobků a obalových materiálů. Opětovné použití recyklovaných materiálů pomáhá chránit životní prostředí před znečištěním a snižuje spotřebu surovin. Místní předpisy mohou upravovat způsob likvidace domácích spotřebičů v místních sběrnách nebo v místě nákupu výrobku.

Údržba:

Po každém použití nápojové vedení chladiče propláchněte tlakem vody (viz. Sanitace vodou), pro snadnější propláchnutí použijte sanitační adaptér dle druhu Vašeho naražeče (není standardní příslušenství). Jednou za dva měsíce je nutné chladič vysanitovat chemicky (viz. Chemická sanitace). Sanitaci buď můžete provést sami pomocí sanitačního soudku a sanitačního roztoku, nebo si nechat Váš chladič vysanitovat odborně, například u naší firmy.

Každé 2 měsíce je potřeba kontrolovat čistotu kondenzátoru, případně nečistoty ofouknout tlakem vzduchu, nebo vyčistit ometením, v opačném případě hrozí snížení chladičeho výkonu, nebo poškození chladiče.

NA CHLADIČ SE NESMÍ POKLÁDAT PŘEDMĚTY, KTERÉ BY ZABRÁNILY CIRKULACI VZDUCHU.

Sanitace chemická (sanitační sud):

Nejprve odšroubujte hlavici ze sanitačního soudku, do soudku nalijte čistou vodu. Našroubujte zpět hlavici na sanitační sud, naražte do ní naražeč a natlakujte stejným způsobem jako když narážíte sud s nápojem. Otevřete páku výčepního kohoutu a nechte otevřenou dokud z kohoutu nezačne téci čistá voda. Potom do sanitačního soudku nalijte zředěný sanitační roztok v předepsaném poměru (obvykle 1:80), sanitační roztok aplikujte do vedení stejným způsobem jako vodu. Sanitační roztok nechte cca 20 minut působit. Po 20 minutách odraďte naražeč ze sanitačního soudku a důkladně ho vymyjte čistou vodou a napusťte do něj vodu. Opět naražte naražeč na soudek a chladič důkladně propláchněte čistou vodou, minimálně 5 litrů. Pro dokonalé provedení sanitace kompletního chladičeho zařízení použijte sanitační kuličky, které vsadíte do hadice za naražeč a „prožeňte je“ vedením.

Sanitace vodou (sanitační adaptér):

Sanitační adaptér připojte k vodovodnímu řádu pomocí hadice. Až dotočíte sud naražte naražeč do sanitačního adaptéru stejným způsobem, jako by jste naráželi sud.

Po naražení otevřete páku výčepního kohoutu a nechte otevřenou, dokud z něj nepoteče čistá voda (vypláchnou se všechny zbytky nápoje a částečně usazeniny). Poté doporučujeme tlakem vzduchu vytlačit případné zbytky vody z pivního vedení.

Nezapomeňte:

Výčepní kohout demontovat a vyjmout sanitační kuličku. Při sanitaci nezapomeňte na výčepní kohout a naražeč. Je potřeba je rozebrat, namočit do sanitačního roztoku a vyčistit a odstranit všechny usazeniny.

Demontáž kompenzátoru z kohoutu:

14. Odšroubujte převlečnou matici kohoutu (zůstane na přístroji) a vyjměte kohout z chladiče.



15. Odšroubujte **převlečnou matici (1.) těla kompenzátoru (2.)** vyjměte celý díl. Tím se uvolní **kompenzátor (3.)**.



16. Kompenzátor vytáhněte z těla kohoutu.



17. Našroubujte zpět celý díl (převlečnou matici (1.) a tělo kompenzátoru (2.)). Kohout umístěte na původní místo (na chladič) a proveďte sanitaci dle návodu.



18. Sanitační kulička se zastaví v těle kohoutu. Kuličku vyjměte!

Sanitační kulička



Než zavoláte servis:

Závada	Příčina	Odstranění
Neteče nápoj	Sud špatně naražen nedostatek tlačného média (nízký tlak) zamrzla voda po sanitaci zavřený kompenzátor	Zkontrolujte zda je páka naražeče stlačena dolu autopumpa - připumpovat vzduch CO2 - zkontrolujte tlak zařízení s vestavěným kompresorkem - sepnout vypínač vypnout zařízení a nezbývá než čekat, dokud nezačne nápoj opět téci(může trvat několik minut, ale i hodin!) Pohnout páčkou kompenzátoru
Nápoj málo vychlazen	Špatně nastaven termostat špatná cirkulace vzduchu zařízení se přehřívá	Pootočte kolečkem termostatu směrem doprava k číslu 7 zkontrolujte lamely kondenzátoru zda nejsou zaneseny umístěte zařízení do chladnějšího prostředí
Kohout cuká, nápoj vystřeluje	Příliš vysoký tlak	Uberte na tlačném médiu, snižte tlak v sudu
Nezapne vzduchový kompresorek		Sepněte vypínač na chladiči u zařízení (K profi) pootočte šroubem regulace doprava
Nevypíná vzduchový kompresorek	Netěsné spoje	Vyndejte a opět zasuňte vzduchovou hadici dotáhněte matice na naražeči u zařízení K profi zkontrolujte případný únik na manometru
Pivo nadměrně pění		Snižte teplotu nápoje, pootočte kolečkem termostatu doprava zkompenzujte průtok, páčkou kompenzátoru směrem nahoru
Netěsní rychlospojky	Špatně zasunutá hadice vrypy na hadici	Vytáhnout, zkontrolovat zda není na hadici ostrá hrana, případně zkrátit nožem vytáhnout a zkrátit cca 2cm

MODEL/ TECH. PARAMETRY	PYGMY 20 PYGMY 20/K	PYGMY 25 PYGMY 25/K	PYGMY 30/Kprofi	KONTAKT 40 KONTAKT 40/K	KONTAKT 40/Kprofi	KONTAKT 70 KONTAKT 70/K	KONTAKT 115 KONTAKT 115/K GREEN LINE	KONTAKT 115 R GREEN LINE
Výkon v lit./hod. 17°C=>7°C	20/h.	30/h.	35/h.	50/h.	50/h.	90/h.	140/h.	140/h.
Výkon v lit./hod. 22°C=>7°C	15/h.	25/h.	30/h.	40/h.	40/h.	70/h.	115/h.	115/h.
Vestavěný vzduch. kompresor	NE ANO	NE ANO	ANO	NE ANO	NE ANO	NE ANO	NE ANO	NE
Minimální teplota nápoje	4°C	4°C	4°C	4°C	4°C	4°C	4°C	4°C
Počet chlazených nápojů	1	1	1	2	2	2	2	2
Napájení	230V/ 50Hz	230V/ 50Hz	230V/ 50Hz	230V/ 50Hz	230V/ 50Hz	230V/ 50Hz	230V/ 50Hz	230V/ 50Hz
Doba potřebná k nachlazení	2-4 min.	2-4 min.	2-4 min.	2-4 min.	2-4 min.	2-4 min.	2-4 min.	2-4 min.
Chladivo	R - 134a	R - 134a	R - 134a	R - 134a	R - 134a	R - 134a	R - 290	R - 290
Hmotnost	13.4 kg 15.2 kg	14.5 kg 16.4kg	19.7kg	26.8kg 29.3 kg	30.0kg	34.0kg 36.0kg	45.2 kg 46.2 Kg	45.7 kg
Proud	1.16A 1.45A	1.16A 1.45A	1.55A	1.83A 2.18A	2.18A	2.90A 3.20A	5.00A 5.20A	5.00A
Příkon	267W 334W	267W 334W	357W	421W 501W	501W	667W 735W	1150W 1190W	1150W
Rozměry skeletu šířka	170mm	170mm	180mm	227mm	227mm	245mm	263mm	263mm
Rozměry skeletu výška	325mm	325mm	340mm	426mm	426mm	435mm	496mm	496mm
Rozměry skeletu hloubka	280mm	280mm	345mm	331mm	331mm	340mm	380mm	380mm
Délka chladič smyčky	1 x 11.5 m	1 x 13.5 m	1 x 15.5 m	2 x 14.0 m	2 x 14.0 m	2 x 14.0 m	2 x 26.0 m	2 x 26.0 m